



## HISTOCOLD

Lagringssystem för en säker transport av histologiska prover  
från operationssale till PA-labbet  
(enligt europeisk förordning 605/2014)



KOD	BESKRIVNING	FÖRPACKNING	MÅTT
05-100200	HistoCold lösningsdispenser + skrivare	1 st	781 x 340 x 1230 mm
05-100205	Etikettrulle för HistoCold-skrivare	1 st (500 etiketter)	55 x 110 mm



Diagnostik in vitro – Medicinsk enhet  
IVD Klass A, Förord. UE 2017/746

Basic UDI: 080341202W02079099EE  
UDI-DI: 08034120273046



Tillverkare: Bio-Optica Milano S.p.A.

Utgivningsdatum: 16/05/2022  
Rev. 001

### *HistoCold lösningsdispenser*

Refrigerating dispenser of small dimensions for the dispensing of HistoCold solution. The instrument is provided with a pedal for an easy use. Instrumentet är gjort av AISI 304 stål.

HistoCold-dispensern ger möjlighet att dispensera vätskan genom svanhalskranen, vilken kan aktiveras med ett speciellt pedalreglage för bättre hygien.

Kod 05-100200 inkluderar monitor och skrivare.

### *Bruksanvisning*

1. Öppna HistoCold-tanken genom att ta bort det blå locket;
2. Skruva på dispenserns aspirationslang på HistoCold-tanken;
3. Tryck på pedalen för att spilla den kylda lösningen.



---

Utgivningsdatum: 16/05/2022

Rev. 001

### Tekniska funktioner

Mått Egenskaper	Mått (B x D x H)	781 x 340 x 1230 mm
	Piano di appoggio (W x D)	456 x 340 mm
	Vikt	52 kg
Elektriska anslutningar	Strömförsörjning	230 V
	Frekvens	50 - 60 Hz
	Effekt	0,2 kW
Varning och försiktighet	Produktklassificering	Produkten är avsedd för professionellt laboratoriebruk av kvalificerad hälsovårdspersonal.
	Rekommendationer	I händelse av en allvarlig olycka rekommenderar vi att du omedelbart informerar

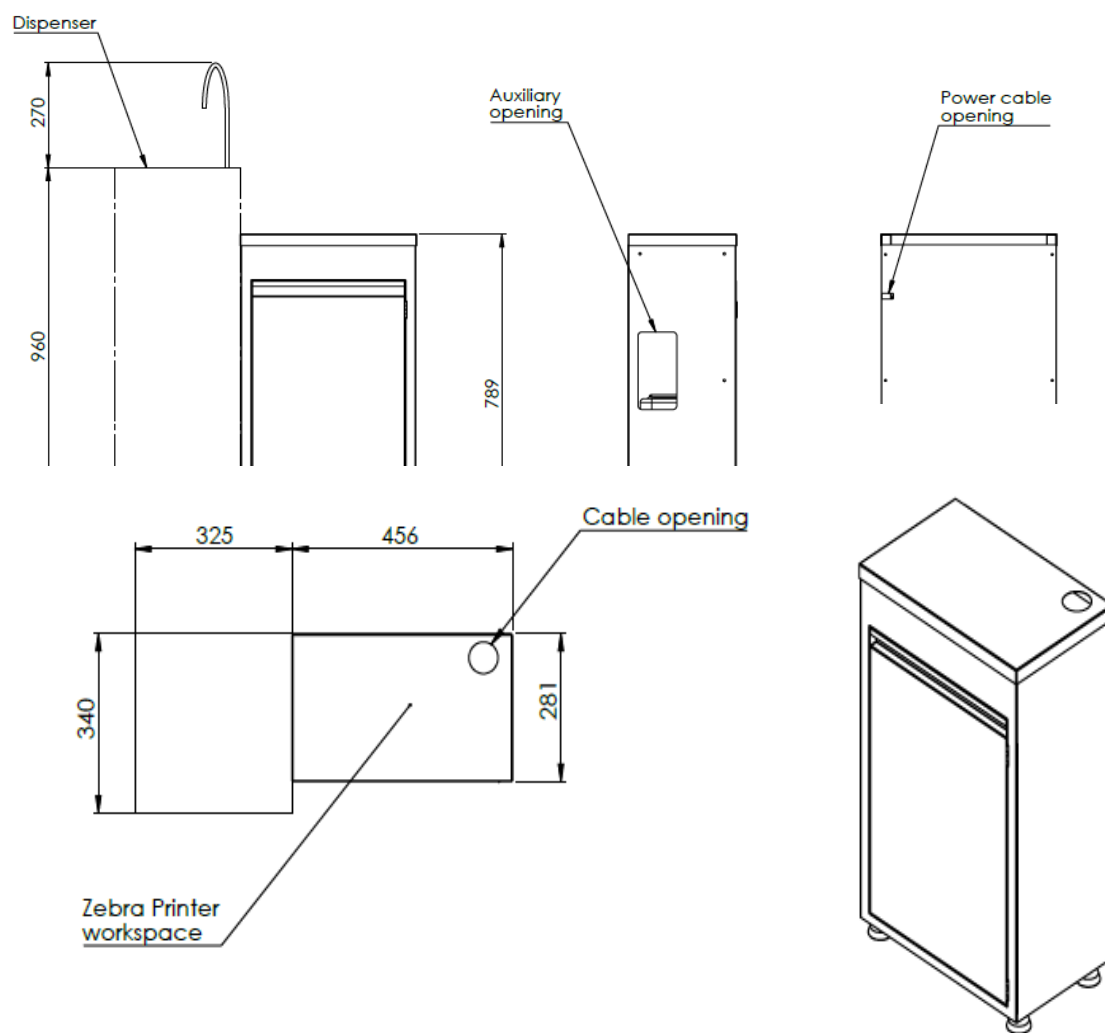

REVISIONSNUMMER	ORSAK	REVISIONSDATUM
001	Justering av förordning UE 2017/746 - IVDR	16/05/2022

Utgivningsdatum: 16/05/2022  
Rev. 001